



TECHNISCHES DATENBLATT

Si-82 Pack 1

Zentrifugalpumpe

Sauermann® Artikelnummer: SI82CE01UN23



Leistungsstark - lauffruhig

Einfache und schnelle Montage - auch bei ungünstigen Einbaubedingungen. Mit einer Förderleistung von 500 l/h ist die Si-82 für die Kondensatableitung aus Klimageräten und gewerblichen Kühlmöbeln vorgesehen. Sie toleriert außerdem belastetes und saures Kondensat ($\text{pH} \geq 2,5$), auch mit hohen Temperaturen, und eignet sich damit bestens für die Kondensatableitung aus Gas-Brennwertgeräten.

Die wichtigsten Vorteile



Hohe Förderleistung

- Förderhöhe bis zu 5 m
- Fördervolumen bis zu 500 l/h, d.h. kurze Laufzeiten
- Niedriges Geräuschniveau – lauffruhig



Beliebige Montage

- Bodenstehende, wandhängende oder deckenhängende Montage möglich.



Vielseitig

- Einfach zu lösende Auffangwanne und drehbare Pumpeneinheit für links- und rechtsseitige Montage bei freier Seitenwahl für die Druckleitung.



Elektrischer Schnellanschluss

- Kabel für Stromversorgung und Störmeldung mit pumpenseitiger Steckverbindung.
- Netzanschluss mit Euro-Stecker.



Einfacher hydraulischer Anschluss

- Mit $\frac{1}{4}$ Umdrehung leicht zu lösendes Rückschlagventil für Schlauch- Ø 10 mm ($\frac{3}{8}$ ") oder 6 mm ($\frac{1}{4}$ ") als Kondensatdruckleitung.
- 4 Öffnungen Ø 30 mm für den Kondensatzulauf



Hohe Belastbarkeit

- Öl- und säurebeständige Schwimmer
- Stoßfeste mechanische Konstruktion



Lieferumfang

- Zentrifugalpumpe mit Kondensatwanne (2 l).
- Integriertes Rückschlagventil für Schlauch- Ø 10 mm ($\frac{3}{8}$ ").
- 2 m Stromversorgungs- & 1,5 m Alarmkabel (pumpenseitig mit Stecker, netzseitig mit EURO-Stecker bzw. offenen Kabelenden für den Sicherheitskontakt)
- Adapter für Kondensatschlauch- Ø 6 mm
- 2 Schrauben + 2 Dübel

Technische Daten

Max. Fördermenge	500 l/h
Max. Förderhöhe	5 m
Max. Druck	5,4 m - Fördermenge = 0 l/h
Geräuschniveau auf 1 m (gemessen im Schalllabor Sauer mann, Pumpe in Betrieb mit Wasser)	≤ 45 dBA
Betriebsspannung	230 V~ 50 Hz – 70 W – 0,75 A
Schaltpunkte	Ein: 53mm, Aus: 42mm, Sicherheitsfunktion: 64 mm
Sicherheitskontakt	Potentialfrei, NC 4 A (ohmsche Last) – 250 V
Max. Kondensattemp.	65 °C, 80 °C kurzzeitig
Max. Kondensatsäure	pH > 2,5 (Gasbrennwertgeräte)
Überhitzungsschutz (Ausschaltpunkt)	105 °C (auto-reset)
Betriebsart	Aussetzbetrieb 30%: 3 Sek. EIN – 7 Sek. AUS
Schutzklasse	IP20
Sicherheitsstandard	CE, EAC, UKCA
RoHS Richtlinie	Konform
Elektroaltgerätegesetz	Konform
Gewicht (inkl. Verpackung)	2,5 kg
Verpackungseinheit	4 Stück: L 400 x B 300 x H 200 mm
Palettenmenge	64 Stück in Palbox (EURO-norm)

Anwendungen

- Klimatürme
- Multikassettenanlagen
- Kanalangeschlossene Anlagen
- Brennwertgeräte
- Kühlmöbel
- Verdampfer

Optionales Zubehör

Beschreibung	Artikelnummer
 PVC-Schlauch Innen-Ø 10 mm (3/8")	ACC00911: 25 m ACC00915: verstärkt, 25 m
 Rückschlagventil (zum Austausch) Aussen-Ø 10 mm (3/8")	ACC00925
 Zulaufadapter Innen-Ø 15-20-24-32-40 mm (Innen-Ø 5/8"-3/4"-1"-1 1/4"-1 1/2")	ACC00939

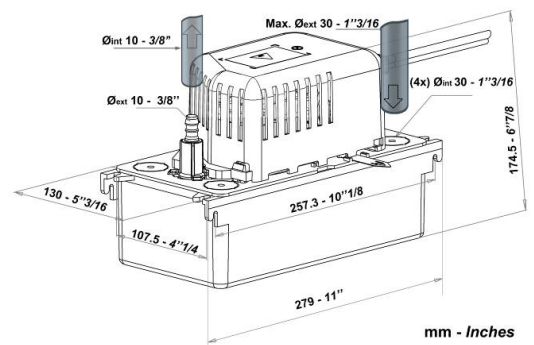

Fördermenge (l/h)

Förderhöhe	Gesamte Schlauchlänge (Innen-Ø 10 mm, 3/8")			
	5 m	10 m	20 m	30 m
1 m	380	300	240	190
2 m	310	260	200	150
3 m	240	200	145	110
4 m	150	130	80	60
5 m	30	20	0	0

