

Trasmittitore di CO₂

CO₂ST

PUNTI CHIAVE

- Range da 0 a 5000 ppm
- Relé d'uscita RCR 3A/230 Vac, alimentazione 24 Vac/Vdc
- Allarme visivo e acustico, led rosso allarme, nella parte frontale
- Custodia ABS V0 IP65 (a seconda del modello)
- Sistema di montaggio con piastra per fissaggio al muro con "rotazione di 1/4"
- Custodia con sistema di montaggio semplificato



CARATTERISTICHE DELLA CUSTODIA

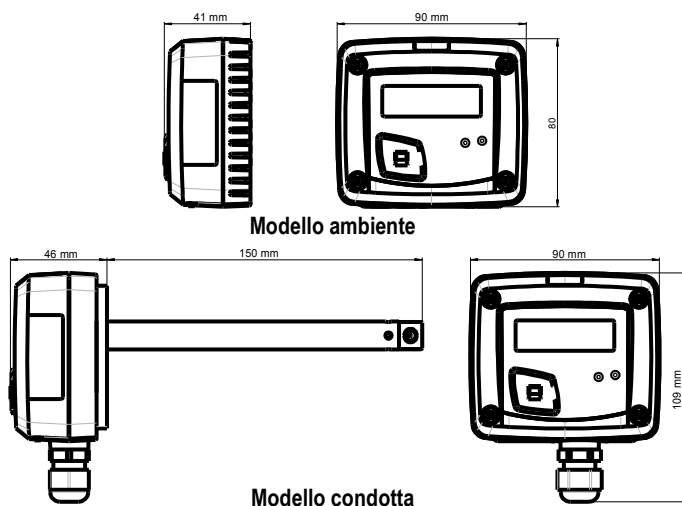

Materiale : ABS V0 come da UL94

Protezione :

- modello condotta: IP65
- modello ambiente : IP20

Display : LCD 10 cifre. Dimensioni : 50 x 17 mm

Dimensione Digit : Valori: 10 mm ; Unità : 5 mm

Passacavo (solo per il modello condotta) : per cavi di massimo Ø 8 mm

Peso : 138 g (modello ambiente) ; 150 g (modello condotta)

CARATTERISTICHE TECNICHE

Unità di misura	ppm
Range di misura	da 0 a 5000 ppm
Precisione*	±3 % del valore di misura o ±50 ppm
Tipo di sensore	Sensore ad infrarossi
Tempo di risposta	T63 = 30 s
Risoluzione	1 ppm
Tipo di fluido	Aria e gas neutri
Temperatura di lavoro	da 0 a +50 °C
Temperatura di stoccaggio	da -10 a +70 °C

*I valori di precisione indicati in questo documento sono stati estrapolati in condizioni di laboratorio e possono essere garantiti per misure rilevate a pari condizioni, o con la compensazione necessaria.

CODICI DI ORDINAZIONE

Per ordinare, aggiungere i codici per completare il numero :

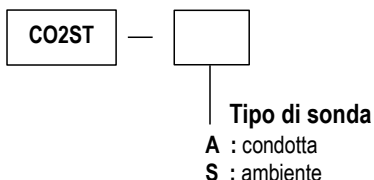

Esempio : CO2ST-A
Trasmittitore di CO con sonda condotta

SPECIFICHE TECNICHE

Output	1 relé RCR 3 A / 230 Vac
Alimentazione	24 Vac/Vdc $\pm 10\%$
Consumo	2 VA
Relé e stato dell'allarme	Led rosso nella parte frontale e buzzer interno
Compatibilità elettromagnetica	EN61326
Connessione elettrica	Morsettiera per cavi da $\varnothing 0.05$ a 2.5 mm^2
Connessione al PC	Cavo USB-mini Din Kimo
Ambiente	Aria e gas neutri

CONNESSIONI

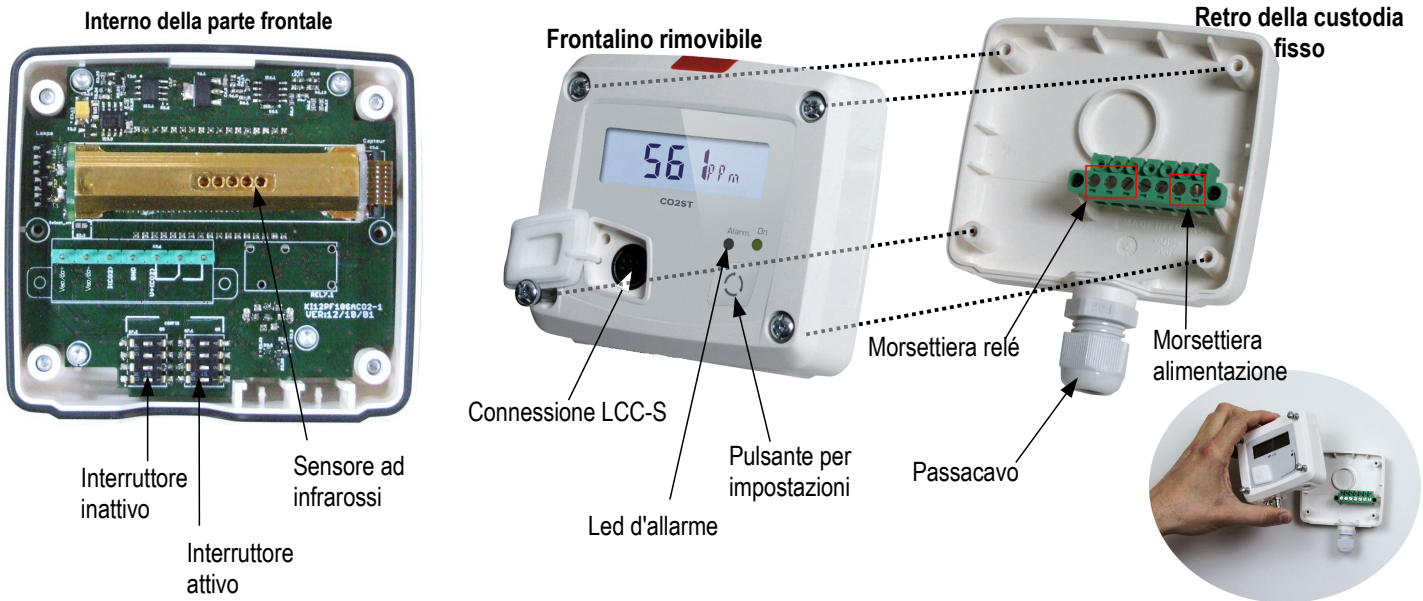

CONNESSIONI ELETTRICHE – come da *standard NFC15-100*



I collegamenti devono essere eseguiti da un tecnico qualificato. Per effettuare la connessione, il trasmettitore non deve essere alimentato.

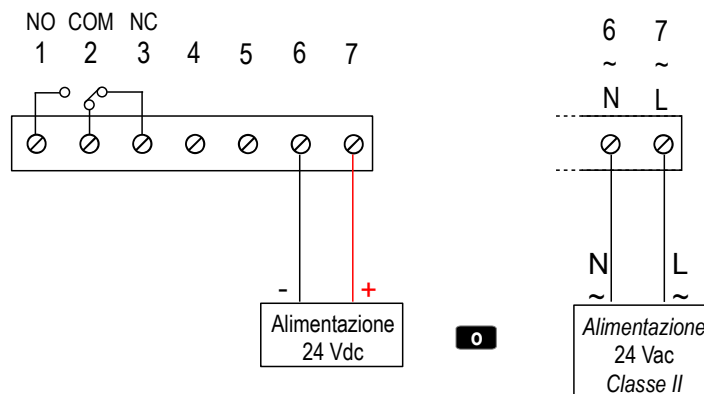

IMPOSTAZIONI ED USO DEL TRASMETTITORE

> Configurazione dei limiti

Il pulsante  permette di attivare o meno l'allarme (soglia), di impostare l'azione dell'allarme (limite), il valore della soglia(e), il ritardo e di riconoscere l'allarme.

Principio di funzionamento :

- Premendo il pulsante per più di 3 secondi, è possibile confermare l'impostazione e passare a quella successiva.
- Premendo rapidamente il pulsante, è possibile incrementare un valore e scorrere le differenti opzioni o valori.

Procedura per l'impostazione :

• Attivare o disattivare un allarme :

- > Premere il pulsante per 3 secondi, appare "CONF" e poi "NEG", il che significa che il relé è in sicurezza negativa, ed è attivo durante una condizione d'allarme.
- > Se necessario, premere rapidamente il pulsante per posizionare il relé in sicurezza positiva. Quest'ultimo non è quindi energizzato durante una condizione d'allarme o durante un'interruzione di corrente; viene visualizzato "POS".
- > Premere il pulsante 3 s, viene visualizzata la schermata "Alarm" con "On" o "Off" lampeggianti (a seconda dell'ultima configurazione salvata).
- > Premere rapidamente il pulsante, il display cambia da "On" (allarme attivato) a "Off" (allarme disattivato).
- > Premere il pulsante 3 secondi per confermare l'impostazione. Se l'allarme è disattivato, lo strumento visualizza la misura; se l'allarme è attivato, lo strumento visualizza la seguente impostazione.

• Impostare l'azione dell'allarme (limite crescente e limite decrescente)

Il limite determina l'azione dell'allarme a seconda della direzione di sconfinamento del limite(i).

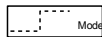

Limite crescente (1 soglia) : l'allarme suona quando la misura **supera** la soglia e si ferma quando questa è al di **sotto** della soglia.

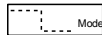

Limite decrescente (1 soglia) : l'allarme suona quando la misura è al di **sotto** della soglia e si ferma quando **supera** la soglia.

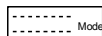

Monitoraggio (2 soglie) : l'allarme suona quando la misura è al di fuori delle soglie superiore ed inferiore definite.

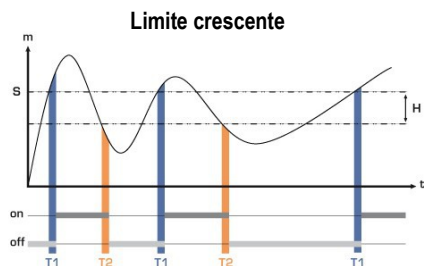

Misura (m) > Soglia (S) durante il ritardo T1 → attivazione allarme.
 Misura (m) < Soglia (S) - Isteresi (H) durante il ritardo T2 → disattivazione allarme.

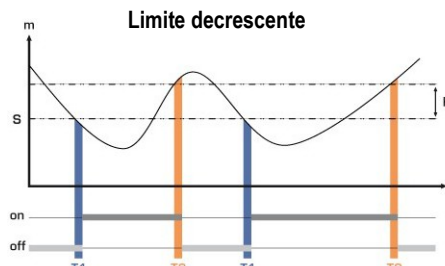

Misura (m) < Soglia (S) durante il ritardo T1 → attivazione allarme.
 Misura (m) > Soglia (S) + Isteresi (H) durante il ritardo T2 → disattivazione allarme.

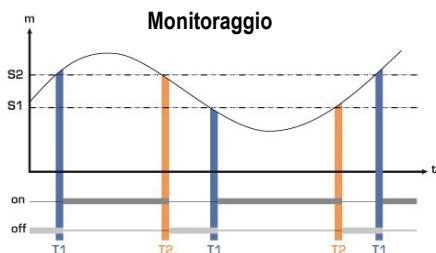

l'allarme suona quando la misura è al di fuori delle soglie superiore ed inferiore definite.

- > Premere brevemente il pulsante per selezionare la direzione di sconfinamento, quindi premerlo per più di 3 secondi per confermare questa direzione e impostare le soglie.

• Impostare il valore della soglia(e)

La prima cifra lampeggia, corrisponde all'impostazione del positivo (0) o negativo (-) del valore della soglia. Premere brevemente il pulsante per selezionare il segno per il valore della soglia. Premere il pulsante per più di 3 secondi per confermare.

La seconda cifra lampeggia, premere brevemente il pulsante per scorrere i numeri. Premere il pulsante per più di 3 secondi per confermare.

Ripetere il procedimento fino all'ultima cifra per configurare il valore della soglia, confermarla e passare all'impostazione successiva.

Se il limite di monitoraggio è stato selezionato, il trasmettitore mostra l'impostazione della seconda soglia.

• Impostare l'isteresi

L'isteresi è solamente per le modalità limite crescente e decrescente.

Nella modalità limite crescente, l'isteresi permette al trasmettitore di rimanere in allarme quando la misura è tra la soglia e la soglia meno l'isteresi.

Ex : per una soglia di 1000 ppm ed un'isteresi di 100 ppm, lo strumento rimarrà in allarme quando la misura sarà tra 1000 e 900 ppm.

Nella modalità limite decrescente, l'isteresi permette al trasmettitore di rimanere in allarme quando la misura è tra la soglia e la soglia più l'isteresi.

Ex : per una soglia di 1000 ppm ed un'isteresi di 100 ppm, lo strumento rimarrà in allarme quando la misura sarà tra 1000 e 1100 ppm.

La prima cifra lampeggia, impostarla premendo brevemente il pulsante alcune volte quindi premere su di esso per più di 3 secondi per impostare la cifra successiva.

Una volta che l'isteresi è impostata, premere il pulsante per più di 3 secondi per confermare ed impostare i ritardi.

- **Impostare il ritardo 1 e il ritardo 2 (massimo 600 secondi)**

- Nella modalità limite crescente, il ritardo 1 corrisponde allo scarto temporale prima che l'allarme suoni, quando la soglia è stata raggiunta. Il ritardo 2 corrisponde allo scarto temporale prima che l'allarme si fermi quando la misura è minore della soglia meno l'isteresi.

Procedura d'impostazione : viene visualizzato "Time 1" per il ritardo 1 quindi appare il tempo in secondi. La prima cifra lampeggia, premere brevemente il pulsante per scorrere le figure. Premere il pulsante per più di 3 secondi per confermare. Ripetere il processo fino all'ultima cifra per impostare il valore del ritardo 1 (da 0 a 600 s) e confermare. Viene visualizzato "Time 2" e il tempo in secondi. Ripetere il processo per impostare il ritardo 2.

- Nella modalità limite decrescente, il ritardo 1 corrisponde allo scarto temporale prima che l'allarme suoni, quando la soglia è stata raggiunta. Il ritardo 2 corrisponde allo scarto temporale prima che l'allarme si fermi quando la misura è minore della soglia più l'isteresi.

La procedura di impostazione è la stessa di quella per il limite crescente.

- Nella modalità monitoraggio, l'allarme del trasmettitore goes off quando la misura è al di sotto della soglia inferiore e più alta della soglia superiore. Il ritardo 1 corrisponde allo scarto temporale prima che l'allarme suoni quando la misura è al di sotto della soglia inferiore e più alta di quella superiore. Il ritardo 2 corrisponde allo scarto temporale prima che l'allarme si fermi quando la misura è tra le soglie inferiore e superiore.

La procedura di impostazione è la stessa di quella per il limite crescente.

L'impostazione dei ritardi è eseguita, la misura viene visualizzata.

CONFIGURAZIONE TRAMITE IL SOFTWARE LCC-S (opzione)

Il software permette di impostare gli allarmi, le soglie e il ritardo dello strumento.

- Per accedere alla configurazione tramite il software :
 - Impostare gli interruttori DIP come mostrato a fianco.
 - Connettere il cavo del software LCC-S al trasmettitore.
- Fare riferimento al manuale d'uso di LCC-S per eseguire la configurazione.

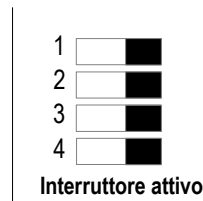

La configurazione dei parametri può essere eseguita sia tramite gli interruttori DIP che tramite il software (non è possibile combinare entrambe le soluzioni).

MONTAGGIO

Per montare il trasmettitore, montare il retro di ABS al muro (punta trapano da Ø6 mm: viti e tasselli sono forniti).

Inserire il trasmettitore alla piastra fissa (vedere A sul disegno qui a fianco). Ruotare la custodia in senso orario finché non udite un "click" che confermerà che il trasmettitore è installato correttamente.



Il modello ambiente non è dotato di piastra di fissaggio.
Sono presenti 4 buchi per il fissaggio all'interno del retro della custodia.
Utilizzateli per installare il trasmettitore nella posizione desiderata.

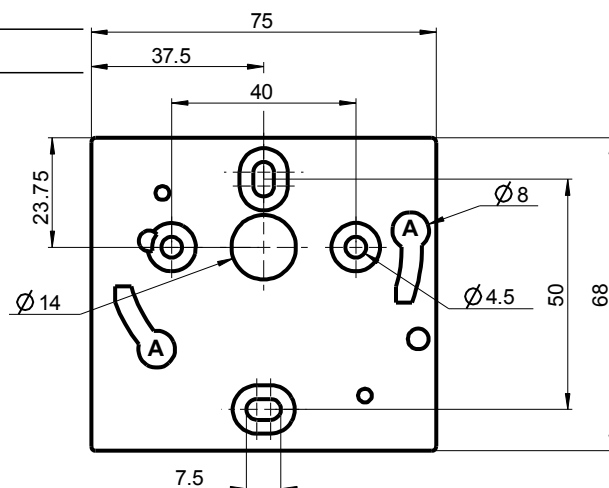

MANUTENZIONE

Evitare i solventi aggressivi. Proteggere il trasmettitore e le sonde da qualsiasi tipo di prodotto per la pulizia che contenga formalina e che potrebbe essere utilizzato per la pulizia delle stanze o dei condotti.

OPZIONI ED ACCESSORI

- **KIAL-100A** : Alimentazione classe 2, input 230 Vac, output 24 Vac
- **LCC-S** : Software di configurazione con cavo USB

www.kimo.fr www.sauermann.it www.kimo.it



Sauermann Italia srl – Via G. Golini, 61/10 – 40024 Castel San Pietro Terme – BO
Tel. (+39) 051 6951033 – Fax: (+39) 051 943496
Mail to: info.italy@sauermanngroup.com – www.sauermann.it – www.kimo.it

Sauermann Italia srl – Filiale Nord Italia – Via San Gervasio, 4 – 20831 Seregno – MB
Tel. (+39) 0362 226501 – Fax: (+39) 0362 226550
Mail to: info.italy@sauermanngroup.com – www.sauermann.it – www.kimo.it